



Ре-майка

И.В. ДАРДА,

член Творческого союза художников России, Международной федерации художников, Международной ассоциации «Союз дизайнеров», руководитель студии дизайна «Моя упаковка», школа № 422, Москва

«Стать кузнецом своей майки» — так назвали мы с детьми проект по переделке наших форменных футболок в летнем лагере «Юниор» на Черноморском побережье Болгарии.

Унификация одежды, с одной стороны, является основным достижением современной моды, а с другой — ее недостатком. Ярко-желтый прямоугольник трикотажа с квадратиками-рукавами превращали наших девочек и мальчиков в инкубатор бесполоых и бесформенных цыплят-близнецов. «Перемен требуют наши сердца, перемен требуют наши глаза» (В. Цой), и работа началась незамедлительно. Главным орудием в борьбе с унисексом стали большие острые ножницы (кстати, их следует использовать строго по назначению — только для тканей, тогда они долго будут оставаться острыми, быстро и легко резать трикотажное полотно). Прикладное значение превращения современной обычной футболки в яркую, индивидуальную вещь собственного гардероба было настолько очевидно даже для малышей, что мотивация творческого процесса не требовала искусственной подпитки.

Хлопчатобумажный трикотаж — один из самых востребованных материалов для создания комфортной одежды в наше время. Вещи из него удовлетворяют всем тре-

бованиям гигиены, прекрасно стираются, гладятся или не гладятся вовсе (для этого их лучше сушить на плечиках), занимают мало места в багаже и на полке шкафа.

Трикотаж футболок универсален. Он легок и удобен не только в носке, но и в кройке и шитье. Майки можно быстро и остроумно перекраивать, даже не используя последующего шитья, так как их материал обладает уникальной способностью не пускать стрелу, в отличие от сорвавшейся петли на чулке.

Нарезанная на майке бахрома — яркая декоративная деталь. Изделие с бахромой обладает особой пластикой при ходьбе, повороте туловища, прыжках, танцах, т.е. кинетической¹ составляющей эстетического воздействия костюма. Можно предложить ребенку украсить бахрому деревянными или пластмассовыми бусинами с крупными отверстиями. Нарезание и закручивание «лапшичек» бахромы само по себе очень приятное медитативное занятие, развивающее мелкую моторику рук и доставляющее тактильное удовольствие. В дополнение ко всему футболка, лишенная воротника и рукавов, но настриженная «лапшичками», становится легкой по весу и более продуваемой на теле в жару. Дети высоко оценивают подобную перемену в условиях летней ду-

¹ Кинетический (от греч. kinētikos) — относящийся к движению.



хоты, что невольно заставляет их задуматься о таких понятиях, как *удобство, комфортность, продуманность костюма*.

Задача преподавателя на занятиях по перделке вещей — ненавязчивое знакомство с вопросами композиции костюма и цветоведения через эксперименты учащегося с собственной футболкой. На примере получаемых изделий можно говорить о различных стилях в костюме: неохиппи, модерн, этностиль и др. Первые шаги по работе над одеждой имеют для ребенка важное значение в познании себя, своей личностной оценки. Навыки работы по превращению обычных вещей в оригинальные помогут впоследствии и в создании собственного стиля в костюме.

Кроме того, такие занятия учат бережному отношению к вещам. Перedelки позволяют продлить жизнь любимых вещей, оригинально оформить и сделать носибельными всевозможные рекламные майки, попадающие в наши дома с различных презентаций и выставок.

Если футболка стала маловата ребенку (тянет в подмышках, коротковата, в груди узковата), то при нарезке майка становится просторнее и опять готова к употреблению. Экономия семейного бюджета за последнее полугодие приобрела особое значение, и с этим приходится считаться.

Перedelка футболок научит детей элементарным приемам работы с трикотажем, правильному обращению с ножницами, разовьет координацию движения и глазомер, приучит к аккуратности и сосредоточенности. Раскрытие творческого потенциала ребенка поможет выявить его художественные способности, развить вкус и чувство стиля, разбудить неугасимую детскую фантазию, запустить внутренние механизмы для развития образного мышления и пространственного воображения. Возможность по-пробовать себя в различных видах современного прикладного искусства невольно приближает детей к знакомству с современными профессиями, связанными с созданием костюма, тканей и т.д., что способствует ранней профессиональной ориентации подрастающего поколения.

Остановимся подробнее на разных способах перedelки футболок.



Рис. 1



Рис. 2

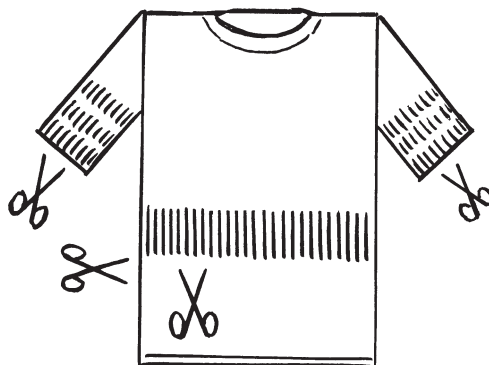

Рис. 3



Рис. 4

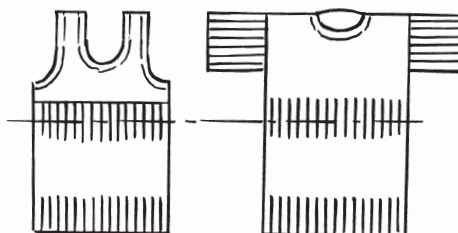

Рис. 5



Рис. 6

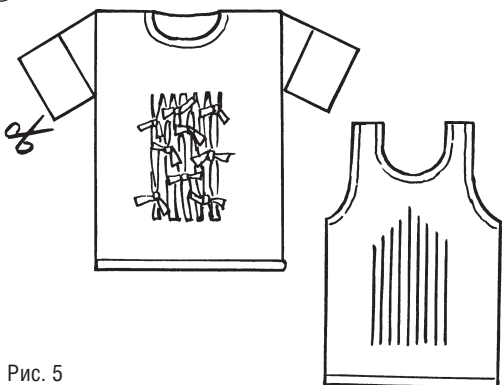

Рис. 7

Спортивную трикотажную футболку из хлопка несложно переделать в веселую летнюю маечку с большим количеством бахромы, забавно разлетающуюся при ходьбе и приятно продуваемую при жаре (рис. 1).

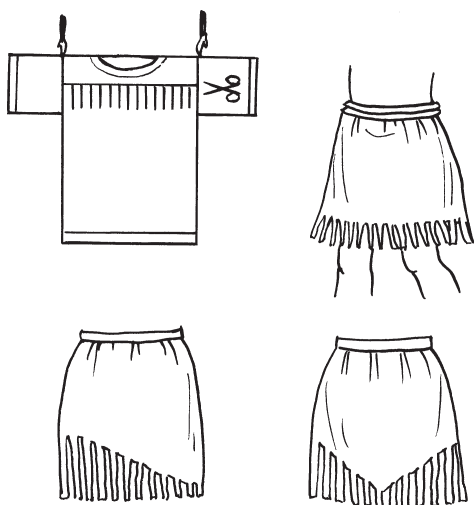
Такая «лапша» создается по следующей технологии:

1) срезать по низу футболки и рукавов шов с подгибкой;

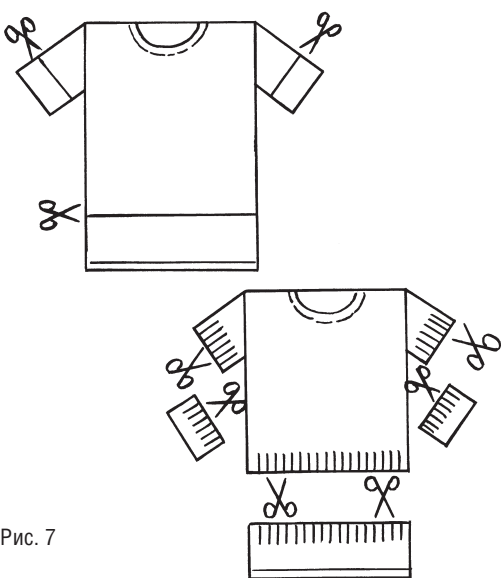
2) на изнанке изделия прочертить кусочком мыла линию, с которой начнется бахрома;

3) на расстоянии 1–1,5 см с равным шагом нарезать полоски бахромы от края изделия до прочерченной полосы;

4) каждую полоску плотно скрутить в трубочку большим и указательным пальцами, начиная снизу;

5) потянуть за закрученный хвостик, другой рукой придерживая противоположный край полоски (у прочерченной полосы).

Таким образом, получится бахрома из закрученных в трубочки полосок трикотажа¹. Для расчета длины получаемого изделия надо иметь в виду, что бахрома длиннее трикотажной полоски в 1,5 раза. На хлопчатобумажном трикотаже не так легко убегают петли (если не обработаны края), поэтому горловину футболки можно тоже отрезать по нижнему шву, чтобы майка получилась легкой и свободной.

Образовавшуюся бахрому можно украсить разными бусинами (цветными пластмассовыми или деревянными) цилиндрической формы, с достаточным отверстием для прохождения «лапшички». Можно заплести полоски в косички или дополнить узелками (рис. 2).

Для изготовления майки с просвечивающейся полосой на изнаночной стороне футболки чертим под грудью линию, от которой начнется нарезка материала на полоски (рис. 3).

Если длина полосы равна 10 см, то вытянутая и закрученная в рулик она станет

¹ Скрученная бахрома возможна только при переделке хлопчатобумажных маек, имеющих выраженную изнаночную сторону. На трикотаже «резинка», нарезанные «лапшички» будут просто прямыми полосками материала, что тоже может стать определенным художественным ходом.



15 см, т.е. по сравнению с гладким полотном просвечивающаяся полоса станет в 1,5 раза длиннее.

Таким образом, определившись с шириной полосы футболки под нарезку, складываем футболку так, чтобы намеченная просвечивающаяся полоса разделилась пополам (по линии сгиба), и нарезаем материал на полоски 1–1,5 см шириной. Вытягиваем их и закручиваем каждую в рулик.

Низ майки или футболки можно оформить бахромой.

Просвечивающаяся полоса и бахрома снизу могут быть вырезаны под углом, что прибавит декоративности изделию (рис. 4).

Впереди майку можно декорировать элементами из нарезанного трикотажного полотна (рис. 5).

Надсекаем 3–4 полоски с шагом в 1 см. Растягиваем их и закручиваем в рулики. Так как рулики вытягиваются и получатся длиннее, чем исходные полоски, то их следует разрезать (лучше на разных уровнях) и, прежде чем связать узелками, украсить бусинами цилиндрической формы из дерева, керамики или пластмассы.

Для изготовления летней юбки в нижнюю часть футболки надо вставить в 2 ряда резинки, а отрезанный по краю горловины подол юбки настричь в бахрому по прямой линии, уголок вперед или наискось (рис. 6).

Если надо изменить пропорции футболки, увеличив ее длину, то складываем футболку на уровне талии и нарезаем трикотаж (1 см шириной и 5–10 см шириной) сразу в 2 слоя (рис. 7).

Каждую полоску растягиваем и закручиваем в рулик. Разрезаем пополам получившиеся «лапшички» и соединяем их узелками. Аналогично оформляем и рукава (рис. 8).

Футболку можно превратить в трикотажное полотно с бахромой с двух сторон (сверху и снизу) (рис. 9).

Для этого обрезаем футболку сверху под горловиной или под рукавами на «лапшу» по 8–10 см по краям. Сохраняем 25–27 см трикотажа неразрезанным (рис. 10).

Связав на плечах по 3–4 «лапшички» (со спины и с груди), получим летний топ (рис. 11).

Подвязываем на уровне пояса второе полотно с бахромой, сделанное из второй



Рис. 8



Рис. 9



Рис. 10

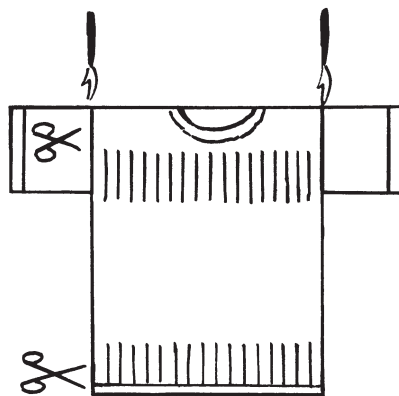

Рис. 11

футболки. Получился короткий сарафан. Не стоит связывать в сарафане каждую «лапшичку». Несколько «лапшичек», связанных друг с другом на разных уровнях, прекрасно удержат детали вместе. Третье полотно превратит изделие в экстравагантное летнее платье.

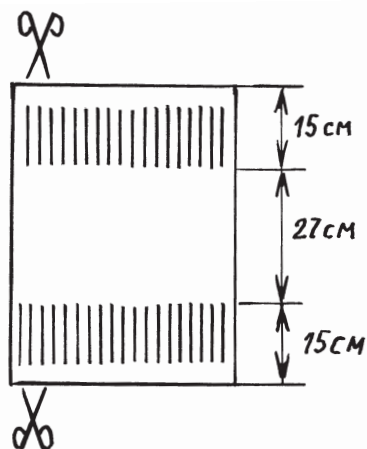
Можно взять для платья три футболки разного цвета, интересно сочетающиеся между собой, а можно выделить цветом только среднее полотно. Для верхней части платья можно использовать более закрытую майку. Не оставляя просветов, к ней можно несколькими узелками плотно привязать оставшиеся детали платья. В этом случае бахрому следует сделать покороче, оставив 30–35 см футболки не расщепленными на «лапшу».

При переделке футболок остаются рукава, которые легко превращаются в шапочки, полоски на голову, сумочки для детей и взрослых.

Летние шапочки могут быть открытыми сверху. Для их изготовления надо отрезать рукав футболки вдоль плечевого шва, сохранив подгиб материала внизу рукава. Срезанный край можно украсить «лапшичками». В верхнее отверстие шапочки мож-



Рис. 12



Рис. 13

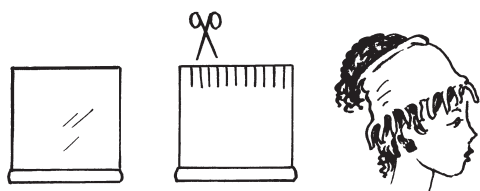

Рис. 14

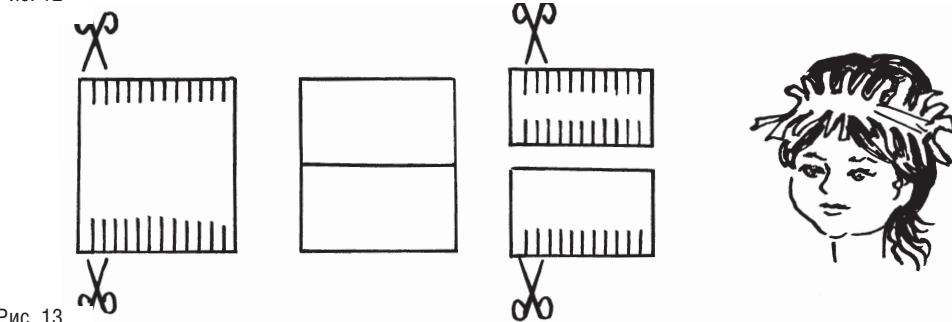

Рис. 15



но продеть завязанные в хвостик волосы или детские кудряшки (рис. 12).

Если рукав сложить вдоль пополам или просто разрезать, то получится повязка для занятий теннисом. Можно разрезать рукав вдоль, тогда получатся две теннисные повязки (рис. 13).

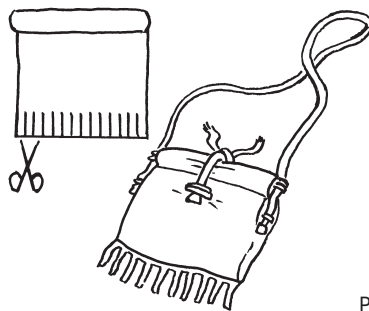
Повязка будет выглядеть веселее, если, как и на шапочках, добавить в качестве декоративного элемента бахрому.

Настриженную в «лапшу» сторону рукава можно сострочить с лицевой стороны (тогда получится шапочка-гребешок) или собрать в узелок, чтобы получилась шапоч-

ка с помпоном. Связанная узлом длинная полоска трикотажа с «бахромушками» на конце удобно и забавно поддержит прическу юной красавицы, а малыша украсят узелки на уголках шапочки-пилотки (рис. 14).

Закрепив на шапочку-гребешок любой шелковый шпагат, получим небольшую сумочку для ребенка или сумку-кошелек для взрослой дамы, которую носят наискосок, через плечо (рис. 15).

Более подробно вы можете познакомиться с разными вариантами переделки одежды в книге И. Дарда «Стильные наряды на скорую руку» (М., 2006)

Авторские курсы ИРИНЫ ДАРДА (для детей и взрослых)

моб. тел.: (495) 749-02-64.

для sms-сообщений 8-903-549-0264

www.darda.ru, irina@darda.ru

Дарда Ирина — Курсы «Художественная упаковка подарков и флористических работ».
преподаватель
художественного
оформления подарков
и цветов, художник по
костюму, член
Творческого союза
художников России и
Международной федерации
художников,
член Международной
ассоциации
«Союз сизайнеров»,
автор книг
«Наряд за 5 минут»,
«Стильные наряды
на скорую руку»,
руководитель
детской студии
«Моя упаковка»

Возможны выездные занятия в Москве и регионах, индивидуальные занятия, тематически е мастер-классы и тренинги, заказы на оформление корпоративных подарков, консультации по подбору ассортимента упаковочной продукции, организации столов упаковки.

Курсы «Современный костюм и аксессуары».

Мастер-класс «Преобразование обычных вещей в оригинальные, стильные, индивидуальные (в том числе карнавальные)».

Мастер-класс «Как создать индивидуальный стиль с помощью платков, палантинов, шарфов, парео, пончо».